

ST - Nasadki trzpieniowe 1/2" do śrub 6-kątnych calowych

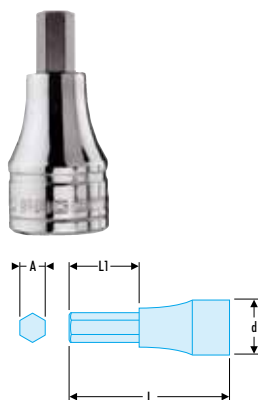

- Seria o długości standardowej.
- Dla śruby z łbem sześciokątnym
- Uchwyt zamocowany na stałe.
- Wykończenie: chromowane błyszczące z końcówką fosforowaną.

⇒	A ["]	d [mm]	Końcówki	L [mm]	L1 [mm]	ΔΔ [g]
ST.1/4	1/4	23	EH.201/4	54	17	67
ST.5/16	5/16	23	EH.205/16	54	17	67
ST.3/8	3/8	23	EH.203/8	54	17	74
ST.7/16	7/16	23	ENH.307/16	70	31	110
ST.1/2	1/2	23	ENH.301/2	70	31	117
ST.9/16	9/16	23	ENH.309/16	70	31	125
ST.5/8	5/8	23	ENH.305/8	70	31	143
ST.3/4	3/4	23	ENH.303/4	70	31	165

SHP.LA - Nasadki trzpieniowe 1/2" długie do śrub z gniazdem 6-kątnym, metryczne

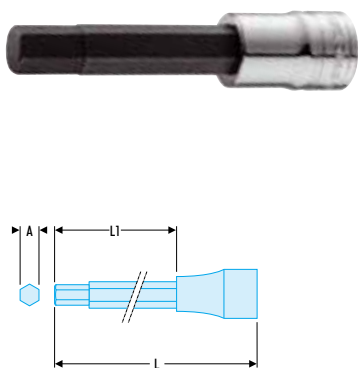

- Seria długa i ekstra-długa
- Dla śruby z łbem sześciokątnym
- Uchwyt zamocowany na stałe.
- Wykończenie: chromowane błyszczące z końcówką fosforowaną.

⇒	A [mm]	L [mm]	L1 [mm]	ΔΔ [g]
SHP.6LA	6	100	64	77
SHP.7LA	7	100	64	78
SHP.8LA	8	100	64	79
SHP.10LA	10	140	104	132
SHP.12LA	12	100	64	144
SHP.5ELA	5	180	144	112
SHP.6EL1A	6	140	104	93
SHP.6EL2A	6	220	184	127

SXM - Nasadki trzpieniowe 1/2" do wkrętów Torx®



- Seria o długości standardowej.
- Do wkrętów z gniazdem Torx®.
- Uchwyt zamocowany na stałe.
- Wykończenie: chromowane błyszczące z końcówką fosforowaną.
- Dostępne również w zestawie w kasecie (symbol AMEX.3).

⇒	A [mm]	Torx [Nr]	d [mm]	L [mm]	L1 [mm]	ΔΔ [g]
SXM.20	3,84	T20	22,8	60	24	58
SXM.25	4,40	T25	22,8	60	24	58
SXM.27	4,96	T27	22,8	60	24	59
SXM.30	5,49	T30	22,8	60	24	59
SXM.40	6,60	T40	22,8	60	24	62
SXM.45	7,77	T45	22,8	60	24	63
SXM.50	8,79	T50	22,8	60	24	74
SXM.55	11,17	T55	22,8	60	24	96
SXM.60	13,17	T60	23,1	60	24	117

SX.LA - Nasadki trzpieniowe 1/2" z końcówką długą do wkrętów Torx®

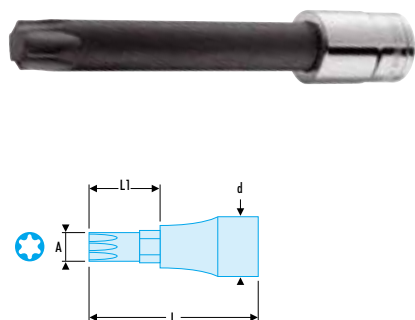

- Seria długa
- Do wkrętów z gniazdem Torx®.
- Uchwyt zamocowany na stałe.
- Wykończenie: chromowane błyszczące z końcówką fosforowaną.

⇒	A [mm]	Torx [Nr]	d [mm]	L [mm]	L1 [mm]	ΔΔ [g]
SX.40LA	6,60	T40	22,8	120	84	95
SX.45LA	7,77	T45	22,8	120	84	95
SX.55LA	11,17	T55	22,8	140	104	220
SX.70LA	15,49	T70	23,1	140	104	280

